

## Линейные приводы

**По вопросам продаж и поддержки обращайтесь:**

Архангельск +7 (8182) 45-71-35	Калининград +7 (4012) 72-21-36	Новороссийск +7 (8617) 30-82-64	Сочи +7 (862) 279-22-65
Астана +7 (7172) 69-68-15	Калуга +7 (4842) 33-35-03	Новосибирск +7 (383) 235-95-48	Ставрополь +7 (8652) 57-76-63
Астрахань +7 (8512) 99-46-80	Кемерово +7 (3842) 21-56-70	Омск +7 (381) 299-16-70	Сургут +7 (3462) 77-96-35
Барнаул +7 (3852) 37-96-76	Киров +7 (8332) 20-58-70	Орел +7 (4862) 22-23-86	Сызрань +7 (8464) 33-50-64
Белгород +7 (4722) 20-58-80	Краснодар +7 (861) 238-86-59	Оренбург +7 (3532) 48-64-35	Сыктывкар +7 (8212) 28-83-02
Брянск +7 (4832) 32-17-25	Красноярск +7 (391) 989-82-67	Пенза +7 (8412) 23-52-98	Тверь +7 (4822) 39-50-56
Владивосток +7 (4232) 49-26-85	Курск +7 (4712) 23-80-45	Первоуральск +7 (3439) 26-01-18	Томск +7 (3822) 48-95-05
Владимир +7 (4922) 49-51-33	Липецк +7 (4742) 20-01-75	Пермь +7 (342) 233-81-65	Тула +7 (4872) 44-05-30
Волгоград +7 (8442) 45-94-42	Магнитогорск +7 (3519) 51-02-81	Ростов-на-Дону +7 (863) 309-14-65	Тюмень +7 (3452) 56-94-75
Воронеж +7 (4732) 12-26-70	Москва +7 (499) 404-24-72	Рязань +7 (4912) 77-61-95	Ульяновск +7 (8422) 42-51-95
Екатеринбург +7 (343) 302-14-75	Мурманск +7 (8152) 65-52-70	Самара +7 (846) 219-28-25	Уфа +7 (347) 258-82-65
Иваново +7 (4932) 70-02-95	Наб.Челны +7 (8552) 91-01-32	Санкт-Петербург +7 (812) 660-57-09	Хабаровск +7 (421) 292-95-69
Ижевск +7 (3412) 20-90-75	Ниж.Новгород +7 (831) 200-34-65	Саранск +7 (8342) 22-95-16	Чебоксары +7 (8352) 28-50-89
Иркутск +7 (3952) 56-24-09	Нижневартовск +7 (3466) 48-22-23	Саратов +7 (845) 239-86-35	Челябинск +7 (351) 277-89-65
Йошкар-Ола +7 (8362) 38-66-61	Нижнекамск +7 (8555) 24-47-85	Смоленск +7 (4812) 51-55-32	Череповец +7 (8202) 49-07-18
Казань +7 (843) 207-19-05			Ярославль +7 (4852) 67-02-35

**сайт: [esbe.pro-solution.ru](http://esbe.pro-solution.ru) | эл. почта: [ebs@pro-solution.ru](mailto:ebs@pro-solution.ru)  
телефон: 8 800 511 88 70**

# ПРИВОД СЕРИИ ALD100 И ALD200

Приводы ESBE серии ALD обеспечивают высокую производительность в системах с требуемым усилием 900 Н, 1200 Н или 2000/2200 Н.



3-точечным/  
пропорциональный

## ИСПОЛЬЗОВАНИЕ

Привод ESBE серии ALD сконструирован для пропорционального сигнала (0..10 В, 2..10 В, 0..20 мА или 4..20 мА) или 3-точечного сигнала (увеличить/уменьшить). Питающее напряжение 24 В переменного тока или 230 В переменного тока. Усилие 900 Н /1200 Н/ 2000 Н.

Привод просто устанавливается. Он сконструирован для непосредственного подсоединения к управляющим клапанам ESBE. Не требуется никакого переходника. Привод подходит для управляющих клапанов с ходом плунжера 10 - 25 мм или 10 - 45 мм и имеет встроенный ограничитель действия силы.

Приводы серии ALD для пропорциональных сигналов автоматически настраиваются на актуальный ход плунжера клапана.

Также выпускаются и приводы с предварительно установленной возвратной пружиной.

## ФУНКЦИОНИРОВАНИЕ

– Привод

Привод получает управляющий сигнал от контроллера. Линейное движение передаётся при помощи винта через шестерню на шток клапана.

– Ручное управление

Приводом легко управлять вручную при помощи ручки колёсного типа или коленчатого рычага. (Версии с возвратной пружиной не управляются вручную).

– Индикатор позиции

Конечные положения движения маркированы красным и синим цветами на консоле. Приводы для пропорциональных сигналов также оборудованы обратным сигналом позиции 0..10 В постоянного тока, где 0 В всегда соответствует закрытому положению, а 10 В полностью открытому положению.

– Управление очередностью

Приводы (управляющим сигналом 0..10 В) могут управляться с поочередно поступающими сигналами.

## ПОДХОДЯЩИЕ УПРАВЛЯЮЩИЕ КЛАПАНЫ

### СЕРИИ ALD120/ALD220

- Серии VLA121, VLA221, VLA131
- Серии VLA325, VLA335, VLA425
- Серии VLB225, VLB235 ≤ DN80
- Серии VLE122, VLE222, VLE132
- Серии VLF125, VLF135, VLF335
- Серии VLE325
- Серии VLC125, VLC225
- Серии VLC325, VLC425

### СЕРИИ ALD140/ALD240

- Серии VLF335
- Серии VLB225, VLB235

## ОПЦИИ

Подогреватель штока клапана DN 15–50, 24 В (ход плунжера 10..25): \_\_\_\_\_ Арт. номер 2610 19 00

Подогреватель штока клапана DN 65–150, 24 В (ход плунжера 10..45): \_\_\_\_\_ Арт. номер 2610 20 00

## ТЕХНИЧЕСКИЕ ДАННЫЕ

Питающее напряжение(± 10%): \_\_\_\_\_ Смотрите таблицу  
Температура окружающей среды: \_\_\_\_\_ -20°C - +50°C \*  
\_\_\_\_\_ с применением возвратной пружины 0°C - +50°C  
Влажность окружающей среды: \_\_\_\_\_

\_\_\_\_\_ макс. 90 % RH не конденсированная  
Степень защиты: \_\_\_\_\_ IP 43

\_\_\_\_\_ с применением возвратной пружины IP 65  
Класс защиты: \_\_\_\_\_ II (24 В)

\_\_\_\_\_ I (230 В)

Масса: \_\_\_\_\_ См. таблицу

Ход плунжера: \_\_\_\_\_ 10..25 или 10..45 мм

Нагрузка: \_\_\_\_\_ макс. 30 %/час

\_\_\_\_\_ с применением возвратной пружины макс. 100 %/час

Материалы

Крышка: \_\_\_\_\_ Пластик / Металл

Корпус: \_\_\_\_\_ Алюминий / Сталь

\* Если привод используется в системах с температурой теплоносителя ниже 0 °C, то клапан должен быть оборудован подогревателем штока клапана

CE LVD 2006/95/EC  
EMC 2004/108/EC  
RoHS 2002/95/EC

## ЭЛЕКТРИЧЕСКОЕ ПОДКЛЮЧЕНИЕ

Двигатель должен подключаться через неподвижно смонтированный многополюсный разъём

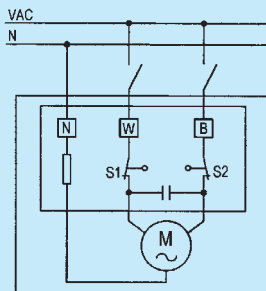

Серии ALD121, ALD221,  
ALD141, ALD241

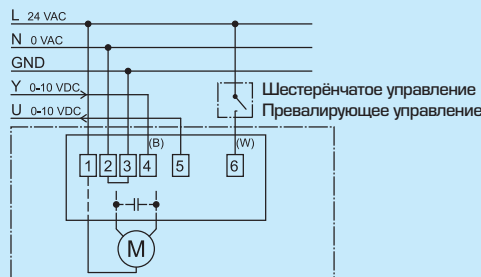

Серии ALD124, ALD224, ALD144,  
ALD244 - 0..10 В/0..20 мА

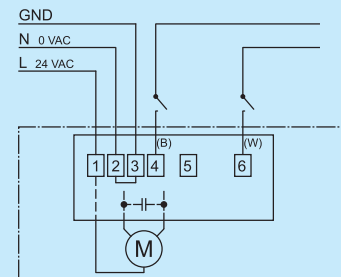

Серии ALD124, ALD224, ALD144,  
ALD244, 3-точечные

# ПРИВОД СЕРИИ ALD100 И ALD200

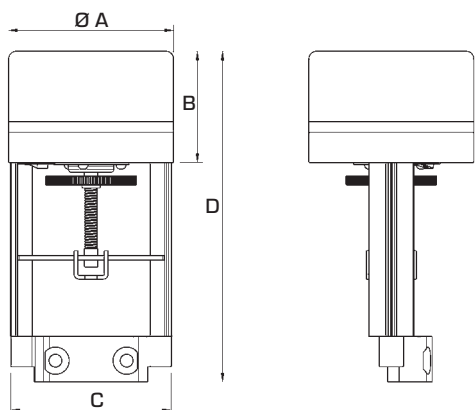

### СЕРИИ ALD124 И ALD224, ПРОПОРЦИОНАЛЬНЫЙ ИЛИ 3-ТОЧЕЧНЫЙ СИГНАЛ УПРАВЛЕНИЯ 24 В ПЕРЕМЕННОГО ТОКА

Арт. номер	Наименование	Электропитание [В]	Усилие [Н]	Время закрытия [сек]	Ход плунжера [мм]	Потребление энергии [ВА]	A	B	C	D	Примечание	Масса, [кг]
2215 02 00	ALD124	24 В переменного тока, 50 Гц	900	150	20	7.0	110	75	118	215	1)	1.3
2215 06 00			1200			5.0	130	101		260		1.7
2215 04 00	ALD224		900	70		25.0	192	185	118	462		1), 2)

Примечание 1) 0...10 В, 2...10 В, 0...20 мА, 4...20 мА или 3-точечный сигнал управления. 2) С возвратной пружиной. Время закрывания: ~ 5 сек/20 мм

### СЕРИИ ALD144 И ALD244, ПРОПОРЦИОНАЛЬНЫЙ ИЛИ 3-ТОЧЕЧНЫЙ СИГНАЛ УПРАВЛЕНИЯ 24 В ПЕРЕМЕННОГО ТОКА

Арт. номер	Наименование	Электропитание [В]	Усилие [Н]	Время закрытия [сек]	Ход плунжера [мм]	Потребление энергии [ВА]	A	B	C	D	Примечание	Масса, [кг]
2215 10 00	ALD144	24 VAC, 50Hz	1200	300	40	5.0	130	101	118	330	1)	1.8
2215 12 00			2000	190						360		2.5
2215 14 00	ALD244		2200	140						25.0		192

Примечание 1) 0...10 В, 2...10 В, 0...20 мА, 4...20 мА или 3-точечный сигнал управления. 3) С возвратной пружиной. Время закрывания: ~ 10 сек/40 мм

### СЕРИИ ALD121 И ALD221, 3-ТОЧЕЧНЫЙ СИГНАЛ УПРАВЛЕНИЯ 230 В ПЕРЕМЕННОГО ТОКА

Арт. номер	Наименование	Электропитание [В]	Усилие [Н]	Время закрытия [сек]	Ход плунжера [мм]	Потребление энергии [ВА]	A	B	C	D	Примечание	Масса, [кг]
2215 01 00	ALD121	230 VAC, 50Hz	900	150	20	6.0	110	75	118	215		1.3
2215 05 00			1200			5.0	130	101		260		1.7
2215 03 00	ALD221		900	70		25.0	192	185	118	462		2)

Примечание 2) С возвратной пружиной. Время закрывания: ~ 5 сек/20 мм

### СЕРИИ ALD141 И ALD241, 3-ТОЧЕЧНЫЙ СИГНАЛ УПРАВЛЕНИЯ 230 В ПЕРЕМЕННОГО ТОКА

Арт. номер	Наименование	Электропитание [В]	Усилие [Н]	Время закрытия [сек]	Ход плунжера [мм]	Потребление энергии [ВА]	A	B	C	D	Примечание	Масса, [кг]
2215 09 00	ALD141	230 VAC, 50Hz	1200	300	40	5.0	130	101	118	330		1.8
2215 11 00			2000	190						360		2.5
2215 13 00	ALD241		2200	140						25.0		192

Примечание 3) С возвратной пружиной. Время закрывания: ~ 10 сек/40 мм

ЛИНЕЙНЫЕ МОТОРИЗОВАННЫЕ КЛАПАНЫ

## ПРИВОД СЕРИЯ ALB100

Приводы ESBE серии ALB специально сконструированы для применений, требующих высокой разрешающей способности и высокой скорости.

### ИСПОЛЬЗОВАНИЕ

Привод ESBE серии ALB управляется или 3-точечным (увеличить/уменьшить) сигналом или пропорциональным (0..10 В, 2..10 В) сигналом. Пропорциональный управляющий сигнал обеспечивает более быструю работу привода по сравнению с трехточечным.

Электронная схема привода обеспечивает разное время открытия привода, которое зависит от длины штока клапана.

Привод легко и просто монтировать и подключать. Он может монтироваться непосредственно на управляющие клапана ESBE без каких либо подсоединительных комплектов.

Рабочий диапазон привода регулируется автоматически в зависимости от хода плунжера клапана. Затем электронная схема привода берёт на себя функции регулировки конечных положений клапана.

### ФУНКЦИОНИРОВАНИЕ

– Привод

Привод получает управляющий сигнал от контроллера. Винт передаёт линейное движение, что обеспечивает поступательное движение штока клапана.

– Ручное управление

На приводе расположена рукоятка управления. Когда она опущена вниз, двигатель останавливается. Затем приводом можно управлять вручную если рукоятка повернута.

– Позиция обратной связи

Привод оборудован 2–10 В постоянного тока сигналом обратной связи, где 2 В всегда соответствуют закрытому положению клапана, а 10 В соответствуют полностью открытому положению клапана.

– Концевые выключатели

Концевые выключатели применяются для дополнительной сигнализации крайних положений штока клапана.

### ПРИСОЕДИНИТЕЛЬНЫЕ КОМПЛЕКТЫ

Для подсоединения клапанов ESBE не требуется никаких подсоединительных комплектов.

Переходники для других клапанов перечислены ниже:

Siemens VVF 31, VXF 31, VVG 41, VXG 41, VVF 52, VVF 61, VXF 61, VVF 45, VVF 51, VXF 11, VVG 11, VFG 34 \_\_\_\_\_ Арт. номер 2600 02 00  
Satchwell VZ, VJE, VSF 15–50, VZE, MZF 65–150 \_\_\_\_\_ Арт. номер 2600 08 00

### ОПЦИИ

Контакты концевых положений, 24 В:

\_\_\_\_\_ Арт. номер 2620 07 00



3-точечным/  
пропорциональный

### ПОДХОДЯЩИЕ УПРАВЛЯЮЩИЕ КЛАПАНА

- Серии VLA121, VLA221, VLA131
- Серии VLA325, VLA335, VLA425
- Серии VLE122, VLE222, VLE132
- Серии VLF125, VLF135, VLF335
- Серии VLE325
- Серии VLB225, VLB235
- Серии VLC125, VLC225
- Серии VLC325, VLC425

### ТЕХНИЧЕСКИЕ ДАННЫЕ

Питающее напряжение: \_\_\_\_\_  
24 В переменного тока  $\pm 10\%$ , 50/60 Гц  
Потребление энергии: \_\_\_\_\_ 15 ВА  
Время действия при пропорциональном сигнале  
Клапан с ходом плунжера 10–25 мм: \_\_\_\_\_ 15 сек  
Клапан с ходом плунжера 10–32 мм: \_\_\_\_\_ 20 сек  
Клапан с ходом плунжера 10–52 мм: \_\_\_\_\_ 30 сек  
Время действия при сигнале увеличить/уменьшить:  
\_\_\_\_\_ 300 сек/60 сек  
Ход плунжера: \_\_\_\_\_ 10–52 мм  
Усилие: \_\_\_\_\_ 800 N  
Нагрузка: \_\_\_\_\_ макс. 20 %/час  
Выход Y, Напряжение: \_\_\_\_\_ 2–10 В (0–100 %)  
Температура окружающей среды: \_\_\_\_\_  $-10^{\circ}\text{C}$  –  $+50^{\circ}\text{C}$  \*  
Влажность окружающей среды: \_\_\_\_\_ макс. 90 % RH  
Степень защиты: \_\_\_\_\_ IP 54

Материалы

Крышка: \_\_\_\_\_ Пластик / Металл  
Корпус: \_\_\_\_\_ Алюминий  
Масса: \_\_\_\_\_ 1.8 кг

\* Если привод используется в системах с температурой теплоносителя ниже  $0^{\circ}\text{C}$ , то клапан должен быть оборудован подогревателем штока клапана

CE LVD 2006/95/EC  
EMC 2004/108/EC  
RoHS 2002/95/EC

### ЭЛЕКТРИЧЕСКОЕ ПОДКЛЮЧЕНИЕ

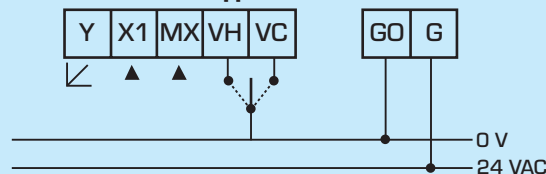

Y = Обратный сигнал  
X1 = Управляющий сигнал  
MX = Вход нейтраль  
VH/VC = Увеличить/Уменьшить  
GO/G = Подающее напряжение

# ПРИВОД СЕРИЯ ALB100

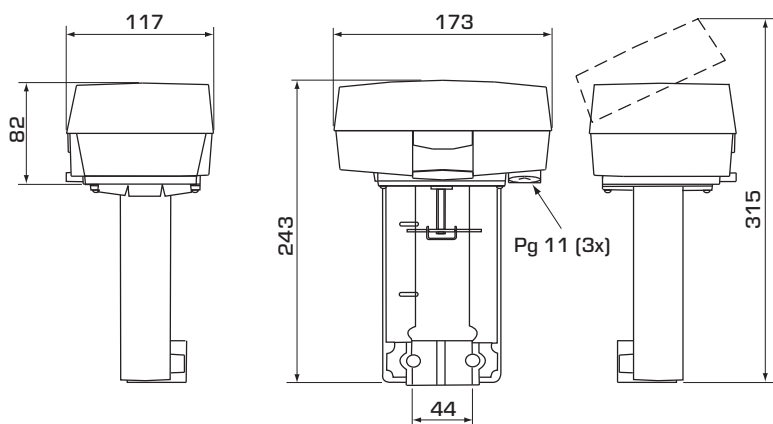

## СЕРИЯ ALB144, ПРОПОРЦИОНАЛЬНЫЙ ИЛИ 3-ТОЧЕЧНЫЙ СИГНАЛ УПРАВЛЕНИЯ 24 В ПЕРЕМЕННОГО ТОКА

Арт. номер	Наименование	Электропитание [В]	Усилие [Н]	Потребление энергии [ВА]	Примечание
2205 01 00	ALB144	24 V AC, 50/60Hz	800	15.0	1)

Примечание 1) 0...10 В, 2...10 В или 3-точечный сигнал управления.

## ПРИВОД СЕРИИ ALFxx4

Приводы ESBE серии ALF специально сконструированы для сфер применений, требующих высокой разрешающей способности и скорости срабатывания.

### ПРИНЦИП ДЕЙСТВИЯ

Приводы ESBE серии ALF приводится в действие 3-точечным дискретным сигналом или пропорциональным (напряжение/ток) (0...10 В, 2...10 В, 4–20 мА) сигналом. Пропорциональный управляющий сигнал обеспечивает быстрое действие.

В режиме пропорционального управляющего сигнала рабочий диапазон привода автоматически настраивается на ход клапана. После этого его электронная схема берет на себя функции регулировки конечного позиционирования клапана.

### ФУНКЦИОНИРОВАНИЕ

- Привод  
При использовании в управлении приводом пропорционального сигнала разрешающая способность шкалы для полного хода составляет 500 единиц, что позволяет осуществлять точное управление потоком совместно с линейными клапанами ESBE.
- Ручное управление  
Привод имеет рукоятку ручного управления. Когда она опущена вниз, двигатель останавливается. Если рукоятка повернута, то приводом можно управлять вручную.
- Обратная связь с позиционированием  
Привод способен подавать сигнал обратной связи напряжением 2–10 В постоянного тока соответственно позиционированию клапана.
- Диагностика  
В привод встроен алгоритм самодиагностирования. Диагностическая информация передается посредством красных/зеленых мигающих светодиодов под крышкой блока программного управления.
- Последовательное управление  
Приводы (с пропорциональным управляющим сигналом) способны управляться последовательно.

### НАБОРЫ ДЛЯ ПОДСОЕДИНЕНИЯ

Привод легко и просто монтировать и подключать. Он может монтироваться непосредственно на регулирующие клапаны ESBE без каких-либо переходников.

Переходники для других типов клапанов.

Арт. номер  
26000200 \_\_\_\_\_ Siemens VVF 31, VXF 31,  
\_ VVG 41, VXG 41, VVF 52, VVF 61, VXF 61, VVF 45, VVF 51,  
\_\_\_\_\_ VXF 11, VVG 11, VFG 34  
26000800 \_\_\_\_\_ Satchwell VZ, VJE, VSF 15–50, VZE, MZF 65–150



ALF134



ALF264, ALF364, ALF464

### ДОПОЛНИТЕЛЬНЫЕ КОМПЛЕКТУЮЩИЕ

Контакты крайних позиций ALF801 поставляются как вспомогательные устройства. Эти контакты используются для индикации крайней позиции или релейного управления дополнительным оборудованием (только в режиме пропорционального управления).

Арт. номер  
26201100 \_\_\_\_\_ ALF801 Контакты крайних позиций  
26201200 \_\_\_\_\_ ALF802 Подогреватель штока клапана, 24 В

### ТЕХНИЧЕСКИЕ ДАННЫЕ

Питающее напряжение: \_\_\_\_\_ 24 В перем. тока  $\pm 20\%$ , 50/60 Гц  
\_\_\_\_\_ 24 В постоян. тока (22–30 В постоян. тока)  
Потребление электроэнергии: \_\_\_\_\_ см. таблицу  
Ход плунжера: \_\_\_\_\_ 5...30/5...60 мм  
Усилие: \_\_\_\_\_ 600–2200 Н  
Рабочий цикл: \_\_\_\_\_ макс. 50 %/час  
Температура окружающего воздуха: \_\_\_\_\_ от -10 до +50 °C  
Влажность окружающей среды: \_\_\_\_\_ макс. 90 % относительной влажности  
Степень защиты корпуса: \_\_\_\_\_ IP 54  
Сигнал обратной связи, U: \_\_\_\_\_ от 2 до 10 В пост. тока (0–100 %)  
Пропорциональный управляющий сигнал, Y: \_\_\_\_\_ от 0 до 10 В пост. тока, от 2 до 10 В пост. тока  
\_\_\_\_\_ от 0 до 5 В пост. тока, от 5 до 10 В пост. тока  
\_\_\_\_\_ от 2 до 6 В пост. тока, от 6 до 10 В пост. тока  
\_\_\_\_\_ 4–20 мА  
Время выполнения при пропорциональном управляющем сигнале в модификации 600, 1000, 1500 Н:  
Клапан с ходом 5–15 мм: \_\_\_\_\_ 15 с  
Клапан с ходом 16–25 мм: \_\_\_\_\_ 20 с  
Клапан с ходом 26–60 мм: \_\_\_\_\_ 30 с  
В модификации 2200 Н:  
Клапан с ходом 5–60 мм: \_\_\_\_\_ 60 с  
Рабочее напряжение 3-точечного дискретного сигнала (источник): \_\_\_\_\_ 24 В перем. тока  
Рабочее напряжение 3-точечного дискретного сигнала (приемник): \_\_\_\_\_ 24 В пост./перем. тока  
Время выполнения при дискретном управляющем сигнале: \_\_\_\_\_ 60 с  
Масса: \_\_\_\_\_ 1.5 кг  
Материал  
Крышка: \_\_\_\_\_ пластик  
Корпус: \_\_\_\_\_ алюминий

\* Если привод используется в системах с температурой теплоносителя ниже 0 °C, то клапан должен быть оборудован подогревателем штока клапана ALF802.

CE LVD 2006/95/EC  
EMC 2004/108/EC  
RoHS 2011/65/EC

# ПРИВОД СЕРИИ ALFxx4

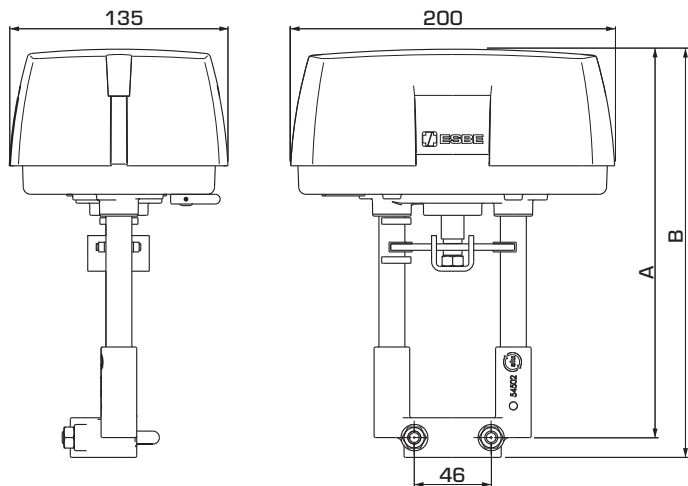

## СЕРИИ ALFxx4 С РЕЖИМОМ ПРОПОРЦИОНАЛЬНОГО УПРАВЛЕНИЯ ИЛИ 3-ТОЧЕЧНЫМ ДИСКРЕТНЫМ СИГНАЛОМ

Арт. №	Наименование	Напряжение [В перем./пост. тока]	Усилие [Н]	Ход плунжера [мм]	Потребление энергии, время выполнения [ВА]	Потребление энергии, параметр удержания [ВА]	A	B	Примечание
22201100	ALF134	24	600	30	13	11	216	228	
22201200	ALF264		1000	60	18	11	240	252	
22201300	ALF364		1500		21	13			
22201400	ALF464		2220		25	25			

### МОНТАЖ

Монтажные позиции:

A = допустимая монтажная позиция при температуре жидкости между -20 и +120 °C.

B = допустимая монтажная позиция при температуре жидкости между 0 и +150 °C.

C = недопустимая монтажная позиция.

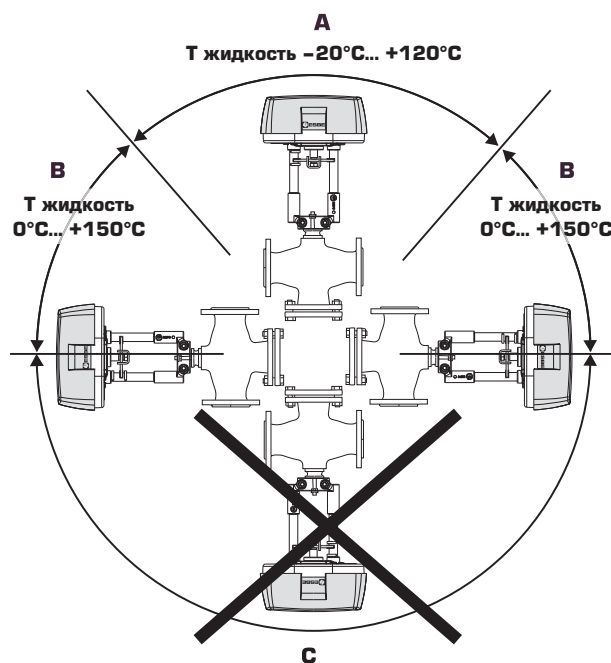

# ПРИВОД СЕРИИ ALFxx4

## ЭЛЕКТРИЧЕСКОЕ ПОДКЛЮЧЕНИЕ

Двигатель подключается через стационарный многополюсный прерыватель.

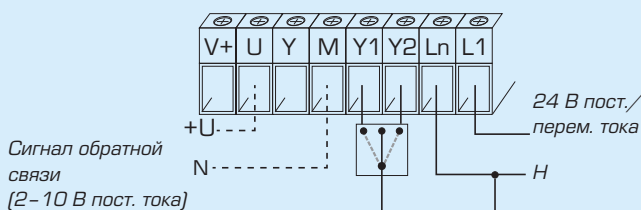

3-точечный режим управления (приемник)

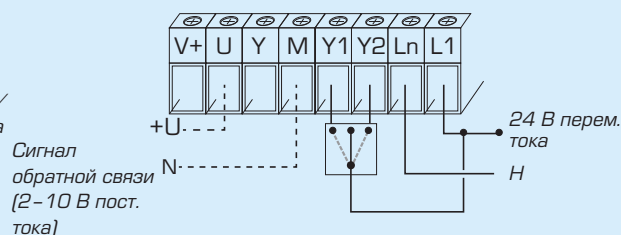

3-точечный режим управления (источник)

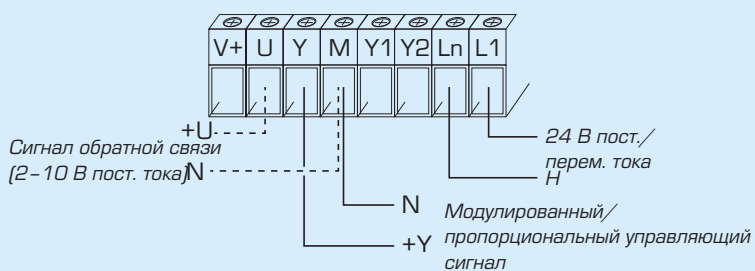

Режим пропорционального управления

## ПОСЛЕДОВАТЕЛЬНОЕ УПРАВЛЕНИЕ

Режим пропорционального последовательного управления, пример с сигналом управления на 2-10 В постоянного тока.

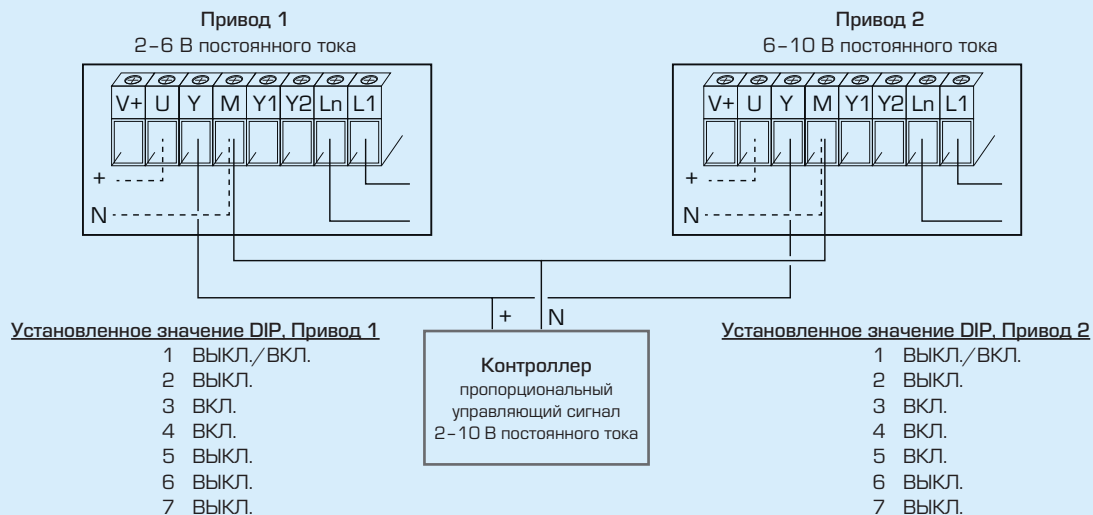



## ПРИВОД СЕРИИ ALFxx1

Приводы ESBE серии ALF специально сконструированы для сфер применений, требующих высокой разрешающей способности и скорости срабатывания.

### ПРИНЦИП ДЕЙСТВИЯ

Приводы ESBE серии ALF приводится в действие 3-точечным дискретным сигналом (замкнуто/разомкнуто) или пропорциональным (напряжение/ток) (0...10 В, 2...10 В, 4–20 мА) сигналом. Пропорциональный управляющий сигнал обеспечивает быстроедействие привода.

В режиме пропорционального управляющего сигнала рабочий диапазон исполнительного механизма автоматически настраивается на ход клапана. После этого его электронная схема берет на себя функции регулировки конечного позиционирования клапана.

### ФУНКЦИОНИРОВАНИЕ

- Привод  
При использовании в управлении приводом пропорционального сигнала разрешающая способность шкалы для полного хода составляет 500 единиц, что позволяет осуществлять точное управление потоком совместно с линейными клапанами ESBE.
- Ручное управление  
Привод имеет рукоятку ручного управления. Когда она опущена вниз, двигатель останавливается. Если рукоятка повернута, то приводом можно управлять вручную.
- Обратная связь с позиционированием (только в режиме пропорционального управления)  
Привод способен подавать сигнал обратной связи напряжением 2–10 В постоянного тока соответственно позиционированию клапана.
- Диагностика  
В привод встроены алгоритм самодиагностирования. Диагностическая информация передается посредством красных/зеленых мигающих светодиодов под крышкой блока программного управления.
- Последовательное управление  
Приводы (с пропорциональным управляющим сигналом) способны управляться последовательно.

### НАБОРЫ ДЛЯ ПОДСОЕДИНЕНИЯ

Привод легко и просто монтировать и подключать. Он может монтироваться непосредственно на регулирующие клапаны ESBE без каких-либо переходников.

Переходники для других типов клапанов.

Арт. №  
26000200 \_\_\_\_\_ Siemens VVF 31, VXF 31,  
\_\_\_\_\_ VVG 41, VXG 41, VVF 52, VVF 61, VXF 61, VVF 45,  
\_\_\_\_\_ VVF 51, VXF 11, VVG 11, VFG 34  
26000800 \_\_\_\_\_ Satchwell VZ, VJE, VSF 15–50, VZF, MZF 65–150



ALF131



ALF261, ALF361, ALF461

### ДОПОЛНИТЕЛЬНЫЕ КОМПЛЕКТУЮЩИЕ

Контакты крайних позиций ALF801 поставляются как вспомогательные устройства. Эти контакты используются для индикации крайней позиции или релейного управления дополнительным оборудованием (только в режиме пропорционального управления).

Арт. №

26201100 \_\_\_\_\_ ALF801 Контакты крайних позиций

26201200 \_\_\_\_\_ ALF802 Подогреватель штока клапана, 24 В

### ТЕХНИЧЕСКИЕ ДАННЫЕ

Питающее напряжение: \_\_\_\_\_ 230 В перем.тока ±10 %, 50/60 Гц

Потребление электроэнергии: \_\_\_\_\_ см. таблицу

Ход плунжера: \_\_\_\_\_ 5...30/5...60 мм

Усилие: \_\_\_\_\_ 600–2200 Н

Рабочий цикл: \_\_\_\_\_ макс. 50 %/час

Температура окружающего воздуха: \_\_\_\_\_ от –10 до +50 °С

Влажность окружающей среды: \_\_\_\_\_ макс. 90 % относительной влажности

Степень защиты корпуса: \_\_\_\_\_ IP 54

Сигнал обратной связи, U: \_\_\_\_\_ от 2 до 10 В пост. тока (0–100 %)

Пропорциональный управляющий сигнал, Y:

\_\_\_\_\_ от 0 до 10 В пост. тока, от 2 до 10 В пост. тока

\_\_\_\_\_ от 0 до 5 В пост. тока, от 5 до 10 В пост. тока

\_\_\_\_\_ от 2 до 6 В пост. тока, от 6 до 10 В пост. тока

\_\_\_\_\_ 4–20 мА

Время выполнения при пропорциональном управляющем сигнале в

модификации 600, 1000, 1500 Н:

Клапан с ходом 5–15 мм: \_\_\_\_\_ 15 с

Клапан с ходом 16–25 мм: \_\_\_\_\_ 20 с

Клапан с ходом 26–60 мм: \_\_\_\_\_ 30 с

в модификации 2200 Н:

Клапан с ходом 5–60 мм: \_\_\_\_\_ 60 с

Рабочее напряжение 3-точечного дискретного сигнала:

\_\_\_\_\_ 230 В переменного тока

Время выполнения при дискретном управляющем сигнале: \_\_\_\_\_ 60 с

Масса: \_\_\_\_\_ 1.5 кг

Материал

Крышка: \_\_\_\_\_ пластик

Корпус: \_\_\_\_\_ алюминий

\* Если привод используется в системах с температурой теплоносителя ниже 0 °С, то клапан должен быть оборудован подогревателем штока клапана ALF802.

CE LVD 2006/95/EC  
EMC 2004/108/EC  
RoHS 2011/65/EU

# ПРИВОД СЕРИИ ALFxx1

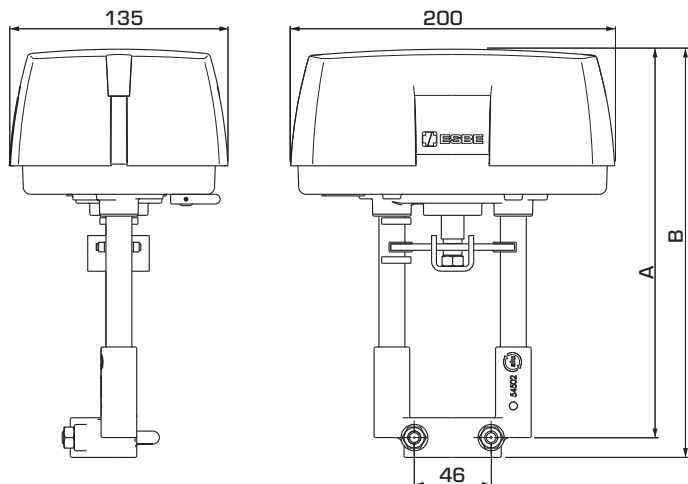

## СЕРИИ ALFxx1 С ПРОПОРЦИОНАЛЬНЫМ ИЛИ 3-ТОЧЕЧНЫМ СИГНАЛОМ УПРАВЛЕНИЯ, 230 В ПЕРЕМЕННОГО ТОКА

Арт. №	Наименование	Напряжение [В перем. тока, 50 Гц]	Усилие [Н]	Ход плунжера [мм]	Потребление энергии, время выполнения [ВА]	Потребление энергии, параметр удержания [ВА]	A	B	Примечание
22200100	ALF131	230	600	30	20	9	216	228	
22200200	ALF261		1000	60			240	252	
22200300	ALF361		1500						
22200400	ALF461		2220						

### МОНТАЖ

Монтажные позиции:

A = допустимая монтажная позиция при температуре жидкости между -20 и +120 °C.

B = допустимая монтажная позиция при температуре жидкости между 0 и +150 °C.

C = недопустимая монтажная позиция.

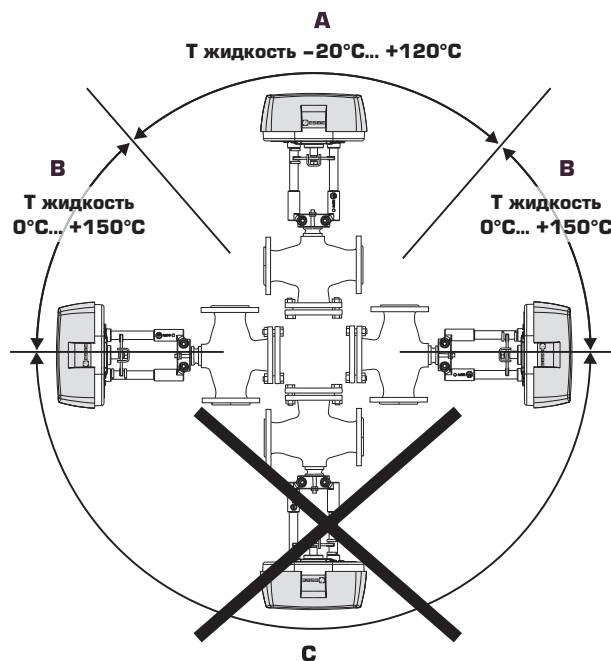

# ПРИВОД СЕРИИ ALFxx1

## ЭЛЕКТРИЧЕСКОЕ ПОДКЛЮЧЕНИЕ

Двигатель подключается через стационарный многополюсный прерыватель.

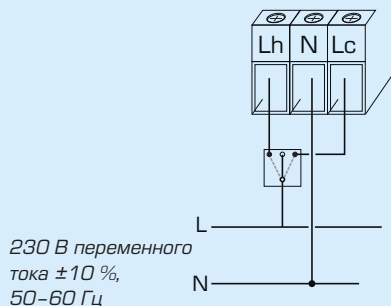

3-точечный режим управления

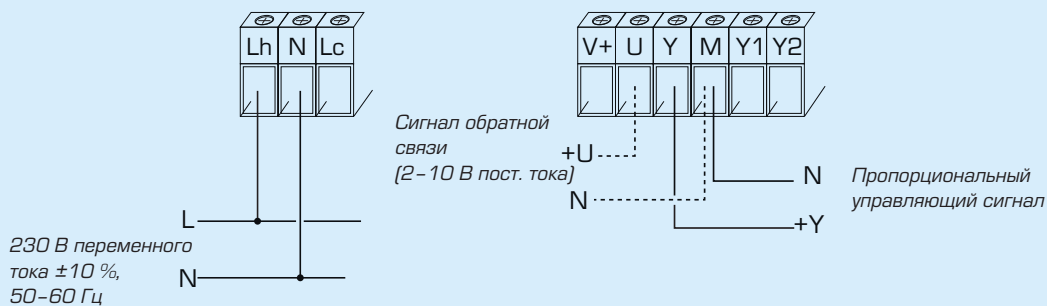

Режим пропорционального управления

## ПОСЛЕДОВАТЕЛЬНОЕ УПРАВЛЕНИЕ

Режим пропорционального последовательного управления, пример с сигналом управления на 2-10 В постоянного тока.

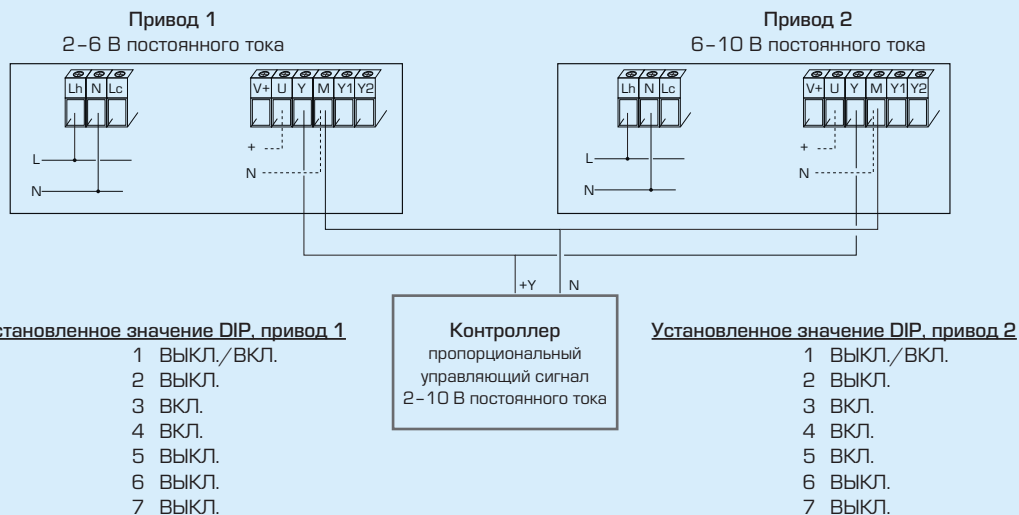

### По вопросам продаж и поддержки обращайтесь:

Архангельск +7 (8182) 45-71-35	Калининград +7 (4012) 72-21-36	Новороссийск +7 (8617) 30-82-64	Сочи +7 (862) 279-22-65
Астана +7 (7172) 69-68-15	Калуга +7 (4842) 33-35-03	Новосибирск +7 (383) 235-95-48	Ставрополь +7 (8652) 57-76-63
Астрахань +7 (8512) 99-46-80	Кемерово +7 (3842) 21-56-70	Омск +7 (381) 299-16-70	Сургут +7 (3462) 77-96-35
Барнаул +7 (3852) 37-96-76	Киров +7 (8332) 20-58-70	Орел +7 (4862) 22-23-86	Сызрань +7 (8464) 33-50-64
Белгород +7 (4722) 20-58-80	Краснодар +7 (861) 238-86-59	Оренбург +7 (3532) 48-64-35	Сыктывкар +7 (8212) 28-83-02
Брянск +7 (4832) 32-17-25	Красноярск +7 (391) 989-82-67	Пенза +7 (8412) 23-52-98	Тверь +7 (4822) 39-50-56
Владивосток +7 (4232) 49-26-85	Курск +7 (4712) 23-80-45	Первоуральск +7 (3439) 26-01-18	Томск +7 (3822) 48-95-05
Владимир +7 (4922) 49-51-33	Липецк +7 (4742) 20-01-75	Пермь +7 (342) 233-81-65	Тула +7 (4872) 44-05-30
Волгоград +7 (8442) 45-94-42	Магнитогорск +7 (3519) 51-02-81	Ростов-на-Дону +7 (863) 309-14-65	Тюмень +7 (3452) 56-94-75
Воронеж +7 (4732) 12-26-70	Москва +7 (499) 404-24-72	Рязань +7 (4912) 77-61-95	Ульяновск +7 (8422) 42-51-95
Екатеринбург +7 (343) 302-14-75	Мурманск +7 (8152) 65-52-70	Самара +7 (846) 219-28-25	Уфа +7 (347) 258-82-65
Иваново +7 (4932) 70-02-95	Наб.Челны +7 (8552) 91-01-32	Санкт-Петербург +7 (812) 660-57-09	Хабаровск +7 (421) 292-95-69
Ижевск +7 (3412) 20-90-75	Ниж.Новгород +7 (831) 200-34-65	Саранск +7 (8342) 22-95-16	Чебоксары +7 (8352) 28-50-89
Иркутск +7 (3952) 56-24-09	Нижневартонск +7 (3466) 48-22-23	Саратов +7 (845) 239-86-35	Челябинск +7 (351) 277-89-65
Йошкар-Ола +7 (8362) 38-66-61	Нижнекамск +7 (8555) 24-47-85	Смоленск +7 (4812) 51-55-32	Череповец +7 (8202) 49-07-18
Казань +7 (843) 207-19-05			Ярославль +7 (4852) 67-02-35

сайт: [esbe.pro-solution.ru](http://esbe.pro-solution.ru) | эл. почта: [ebs@pro-solution.ru](mailto:ebs@pro-solution.ru)  
телефон: 8 800 511 88 70